

Il Serbatoio **"Da Deposito"** per stoccaggio fluidi può essere: a fondo piano (con o senza piedi), a fondo conico, a fondo piano inclinato, a più scomparti sovrapposti.

Le sue caratteristiche principali sono:

- Acciaio inox AISI 304 o AISI 316 di prima scelta.
 - Finitura esterna fiorettata ed interno lucido, per una facile pulizia;
 - A richiesta finitura 2B o satinata;
 - Spessori lamiera adeguati;
 - Saldature limate e spazzolate esternamente, decapate e passivate internamente;
 - Tecnologia di saldatura a TIG in automatico, con protezione di Argon;
 - Su richiesta viene fornito con tasche o piastre di refrigerazione, coibentazione ed impianto azoto completo.
- Il serbatoio è corredato da componentistica di alta qualità.

DEPOSITO FONDO PIANO			
HI.	Øi (A)	H.V. mm. (B)	H.T. mm. (C)
3	650	1.000	1.200
5	800	1.000	1.250
6,5	800	1.250	1.500
10	1.000	1.250	1.550
16	1.200	1.500	1.800
22	1.200	2.000	2.350
27	1.270	2.000	2.350
33	1.430	2.000	2.350
40	1.580	2.000	2.400
50	1.580	2.500	2.900
50	1.740	2.000	2.400
60	1.740	2.500	2.900
70	1.900	2.500	2.950
105	2.060	3.000	3.450
100	2.220	2.500	3.000
120	2.220	3.000	3.500
140	2.380	3.000	3.500
160	2.540	3.000	3.500
200	2.540	4.000	4.500
300	3.020	4.000	4.600
400	3.020	5.500	6.100
500	3.500	5.000	5.650

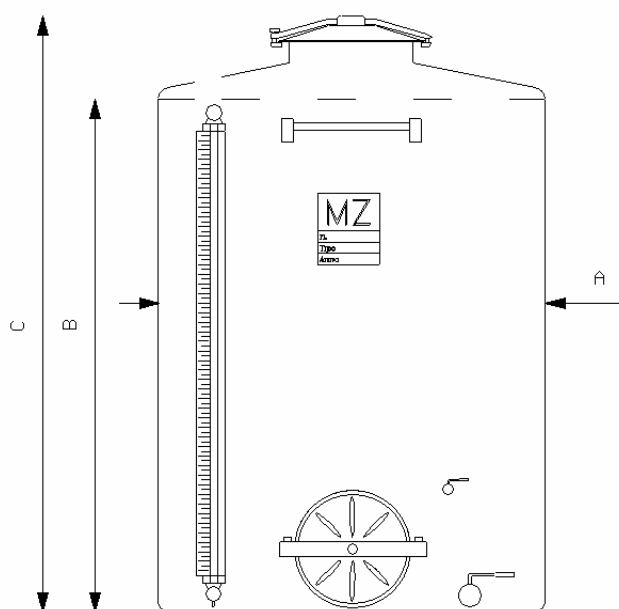

Su richiesta, le dimensioni possono essere adattate alle esigenze del cliente

DEPOSITO FONDO CONICO			
Hi.	Øi (A)	H.V. mm. (B)	H.T. mm. (C)
3,5	650	1.000	1.750
5,5	800	1.000	1.750
7	800	1.250	2.000
10	1.000	1.250	2.000
18	1.200	1.500	2.300
24	1.200	2.000	2.800
27	1.270	2.000	2.800
33	1.430	2.000	2.850
40	1.580	2.000	2.850
50	1.580	2.500	3.350
50	1.740	2.000	2.850
60	1.740	2.500	3.350
70	1.900	2.500	3.400
100	2.060	3.000	3.900
100	2.220	2.500	3.400
120	2.220	3.000	3.950
140	2.380	3.000	3.950
160	2.540	3.000	3.950
200	2.540	4.000	5.000
300	3.020	4.000	5.100
400	3.020	5.500	6.600
500	3.500	5.000	6.150

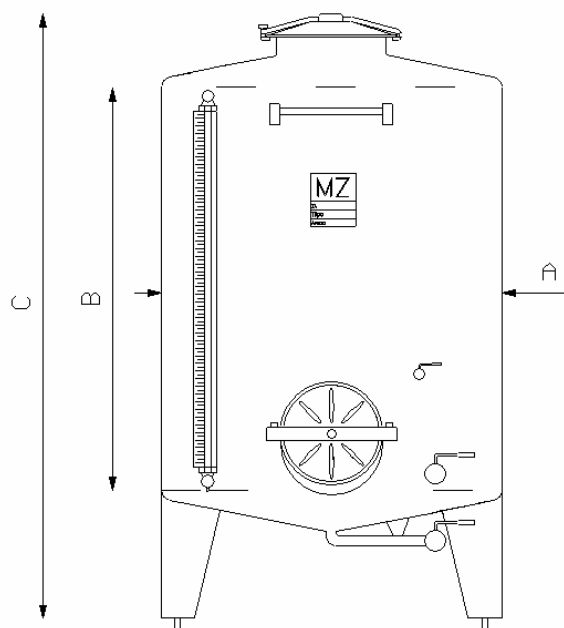

Su richiesta, le dimensioni possono essere adattate alle esigenze del cliente

Il serbatoio **“Fondo piano inclinato”** è indicato per la fermentazione del vino per la sua particolare conformazione e per l'ampia portella a filo fondo, caratteristiche che favoriscono l'estrazione delle vinacce. Può essere corredato dal nostro sistema di rimontaggio denominato REMONT SYSTEM che permette una omogenea distribuzione del liquido sulle bucce mantenute sommerse da pali interni. Semplicità d'uso e basso costo sono le caratteristiche salienti di questo sistema che può anche essere montato su vari serbatoi.

Le operazioni di cantina risultano più agevoli, con la programmazione della frequenza e dei volumi di rimontaggio per tutto l'arco della giornata.

Il serbatoio è corredato da componentistica di alta qualità.

DEPOSITO FONDO PIANO INCLINATO			
Hl.	Øi (A)	H.V. mm. (B)	H.T. mm. (C)
16	1.200	1.500	2.300
22	1.200	2.000	2.800
27	1.270	2.000	2.800
33	1.430	2.000	2.850
40	1.580	2.000	2.850
50	1.580	2.500	3.350
50	1.740	2.000	2.850
60	1.740	2.500	3.350
70	1.900	2.500	3.400
100	2.060	3.000	3.900
100	2.220	2.500	3.400
120	2.220	3.000	3.950
140	2.380	3.000	3.950
160	2.540	3.000	3.950

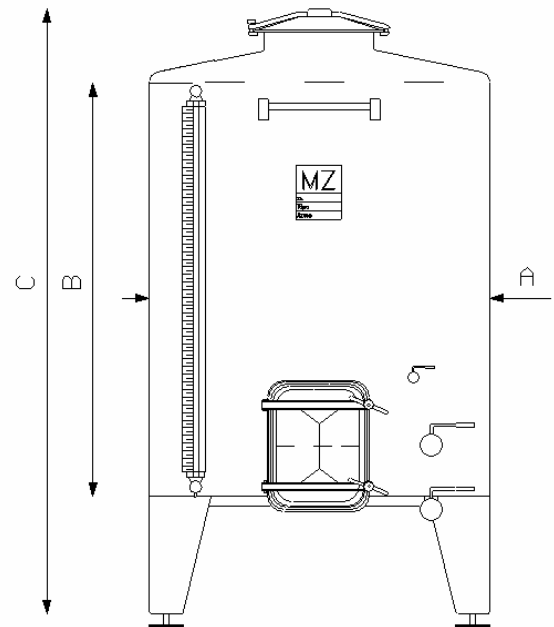

Su richiesta, le dimensioni possono essere adattate alle esigenze del cliente

Il Serbatoio "**Tipo Quadrato**" è l'ideale per lo stoccaggio quando si ha a disposizione poco spazio. Nel settore enologico è usato anche per piccole vinificazioni. Il serbatoio è corredato da componentistica di alta qualità.

QUADRATO				
HI.	LARGH. mm.	PROF. mm.	H.V. mm.	H.T. mm.
8	800	900	1.250	1.850
10	750	1.100	1.250	1.850
15	930	1.300	1.500	2.000
19	850	1.430	1.500	2.000
25	1.180	1.430	1.500	2.000
30	1.180	1.650	1.500	2.000

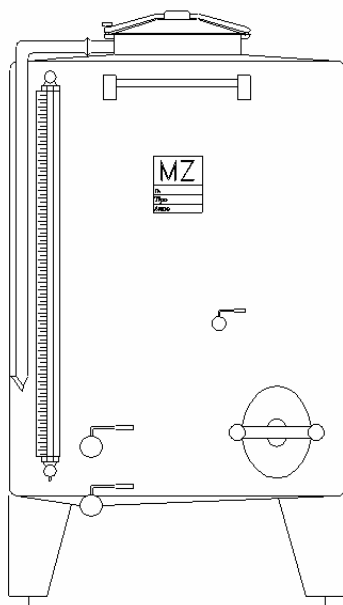

Il Serbatoio "**Palettizzato, sovrapponibile**" è un sistema sicuro per stoccare, movimentare e trasportare liquidi.

Dotato di chiusino ad apertura rapida e valvola di scarico totale. A richiesta può essere fornito di sfera di lavaggio estraibile.

Il serbatoio è corredato da componentistica di alta qualità.

PALETTIZZATO		
HI.	Øi	INTELAIATURA mm.
7	1.100	1140x1140x1100 h
10	1.100	1140x1140x1500 h

