

I nostri "**Sistemi di Raffreddamento**" comprendono la produzione di:

- Tasche bugnate a scambio termico totale con guida fluido interno, anche coibentate, per la refrigerazione ed il controllo della fermentazione. Saldate sul cilindro o sul fondo del serbatoio (sistema di condizionamento fisso);
- Piastre a serpentina (sistema di condizionamento mobile);
- Coibentazione con poliuretano espanso iniettato e guaina esterna inox saldata ermeticamente per ottenere la minima dispersione termica possibile.

TASCA				
CAPACITA' SERBATOIO HI.	Ø TASCA (A)	ALTEZZA TASCA mm. (B)	SUPERFICIE mq.	SUPERFICIE DI SCAMBIO
10	1.000	500	1,6	1.600
12	1.000	500	1,6	1.600
18	1.200	500	1,9	1.900
27	1.270	750	3	3.000
35	1.430	750	3,4	3.400
40	1.580	750	3,8	3.800
50	1.580	750	3,8	3.800
50	1.740	750	4,1	4.100
60	1.740	1.000	5,5	5.500
75	2.060	1.000	6,5	6.500
100	2.060	1.000	6,5	6.500
100	2.220	1.000	7	7.000
120	2.220	1.000	7	7.000
140	2.380	1.000	7,5	7.500
160	2.540	1.000	8	8.000

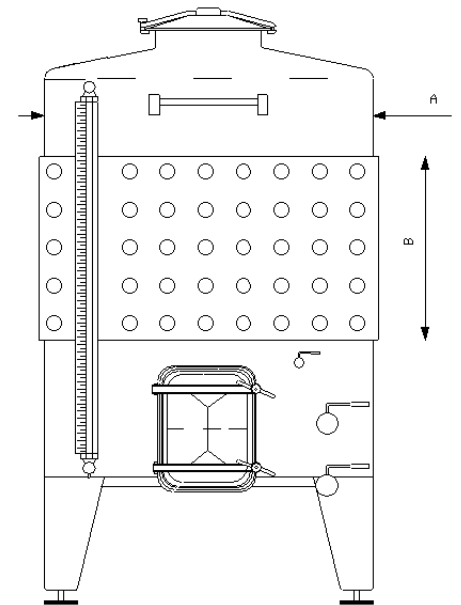

Su richiesta, le dimensioni possono essere adattate alle esigenze del cliente

PIASTRA	
CAPACITA' SERBATOIO HI.	DIMENSIONI mm.
10	270 x 1.000
12	270 x 1.000
18	270 x 1.400
27	270 x 1.400
35	270 x 1.800
40	270 x 1.800
50	270 x 2.000
50	370 x 1.800
60	370 x 2.000
75	370 x 2.000
100	370 x 2.500
100	370 x 2.500
120	370 x 2.500
140	370 x 2.500
160	370 x 3.000

