

Il "**Miscelatore**" per fluidi viene realizzato a fondo conico. Può essere fornito su ruote, completo di agitatore e frangiflutti, con bordo rinforzato e coperchio incernierato.

Le sue caratteristiche principali sono:

- Acciaio inox AISI 304 o AISI 316 di prima scelta.
  - Finitura esterna fiorettata ed interno lucido, per una facile pulizia;
  - A richiesta finitura 2B o satinata;
  - Spessori lamiera adeguati;
  - Saldature limate e spazzolate esternamente, decapate e passivate internamente;
  - Tecnologia di saldatura a TIG in automatico, con protezione di Argon;
- Il serbatoio è corredato da componentistica di alta qualità.

MISCELATORE FONDO CONICO		
Litri	Øi (A)	H.V. mm. (B)
550	800	1.100
750	800	1.500
1.000	1.000	1.250
1.600	1.200	1.500
2.200	1.200	2.000
2.500	1.270	2.000
3.300	1.430	2.000
4.000	1.430	2.500
5.000	1.580	2.500
5.000	1.740	2.000

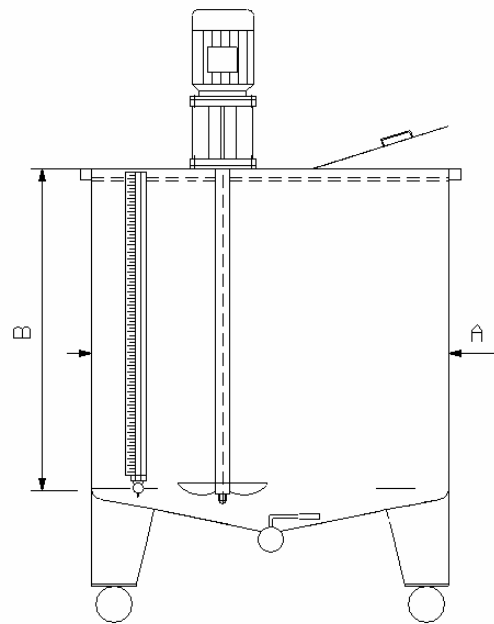

Su richiesta, le dimensioni possono essere adattate alle esigenze del cliente